

OBEC NEZBUDSKÁ LÚČKA

Spoločný obecný úrad

013 03 Varín, Námestie sv. Floriána 1002

č. 2020/20191/SÚ/Za

vo Varíne dňa 09.09.2020

Vec: Oznámenie o začatí stavebného konania a upustenie od ústneho pojednávania, verejnou vyhláškou

Stavebník, Jozef Dikoš a Andrea Dikošová, obaja bytom 010 08 Žilina, Tulská2979/25, podal dňa 20.05.2020 a doplnil dňa 03.08.2020, na tunajšom úrade žiadosť o vydanie stavebného povolenia na stavbu „Rekreačná chata“ na pozemkoch parc. č. 5086/273, 5086/274 C KN kat. územie Nezbudská Lúčka. Uvedeným dňom bolo začaté stavebné konanie.

Obec Nezbudská Lúčka, Spoločný obecný úrad, ako príslušný stavebný úrad podľa § 117 zákona č. 50/1976 Zb. o územnom plánovaní a stavebnom poriadku (stavebný zákon) v znení neskorších predpisov (ďalej len „stavebný zákon“) a zákona č. 608/2003 Z.z. o štátnej správe pre územné plánovanie, stavebný poriadok a bývanie a o zmene a doplnení zákona č. 50/1976 Zb. o územnom plánovaní a stavebnom poriadku v znení neskorších predpisov, v súlade s ustanovením §§ 36, 61 zákona č. 50/1976 Zb. o územnom plánovaní a stavebnom poriadku v znení neskorších predpisov oznamuje začatie zlúčeného územného a stavebného konania dotknutým orgánom štátnej správy a známym účastníkom konania verejnou vyhláškou vzhľadom na účastníkov konania, v súlade s ustanovením § 61 ods. 4 stavebného zákona.

Keďže pomery staveniska sú mu dobre známe a žiadosť poskytuje dostatočný podklad pre riadne a spoľahlivé posúdenie navrhovanej stavby, upúšťa v zmysle § 61 ods. 2 stavebného zákona od ústneho pojednávania a miestneho zisťovania.

V zmysle § 61 ods. 3 stavebného zákona stavebný úrad upozorňuje, že účastníci konania môžu svoje námietky uplatniť najneskôr do **7 pracovných dní** odo dňa doručenia tohto oznámenia, inak sa na neskoršie podané námietky neprihliadne.

V zmysle § 61 ods. 6 stavebného zákona dotknuté orgány sú povinné oznámiť svoje stanovisko v rovnakej lehote, v ktorej môžu uplatniť svoje námietky účastníci konania. Ak niektorý z orgánov štátnej správy potrebuje na riadne posúdenie dlhší čas, predĺži stavebný úrad na jeho žiadosť lehotu pred jej uplynutím. Ak dotknutý orgán, v určenej alebo predĺženej lehote neoznámí svoje stanovisko k povoľovanej stavbe, má sa za to, že so stavbou z hľadiska ním sledovaných záujmov súhlasí.

Úradné hodiny:

Vybavuje: Ing. Janka Hesteriak

Pondelok: 8⁰⁰ - 11⁰⁰; 12⁰⁰ - 15⁰⁰

Streda: 9⁰⁰ - 11⁰⁰; 13⁰⁰ - 17⁰⁰

tf. linka: 0911 704 851

Do podkladov rozhodnutia je možné nahliadnuť na stavebnom úrade (na adrese uvedenej v záhlaví) v dňoch: **pondelok a streda, počas úradných hodín.**

Ak si niektorý z účastníkov konania zvolí svojho zástupcu, tento musí predložiť písomnú plnú moc s podpisom toho účastníka konania, ktorý sa dal zastupovať.



Ing. Adriana Vraňanová Kubičková
starosta obce

Tento dokument sa doručuje verejnou vyhláškou v zmysle ustanovenia § 26 ods. 2 zákona 71/1967 Zb. o správnom konaní (správny poriadok) v znení neskorších predpisov, a vyvesí sa na dobu 15 dní na úradnej tabuli a internetovej stránke správneho orgánu - Obec Nezbudská Lúčka. Posledný deň tejto lehoty je dňom doručenia.

Vyvesené od:

Vyvesené do:

Dátum zvesenia :

Odtlačok pečiatky, podpis

Oznámenie sa doručí:

1. Účastníkom stavebného konania sa oznámenie v zmysle § 61 ods. 4 stavebného zákona (stavby s veľkým počtom účastníkov konania) verejnou vyhláškou
2. SÚ – pre spis

Na vedomie:

3. Jozef Dikoš, 010 08 Žilina, Tulska 2979/25
4. Andrea Dikošová, 010 08 Žilina, Tulska 2979/25
5. Ing. Rastislav Mikula, 038 61 Vrútky, Francúzskych partizánov 3498/70 – odb. dozor stavby – v časti PS
6. Stredoslovenská distribučná, a.s., 010 47 Žilina, Pri Rajčianke 2927/8

REKREAČNÁ CHATA,
 Nezbudská Lúčka,
 p.č. 5086/273, 5086/274

5086/161

5086/272

5351/1

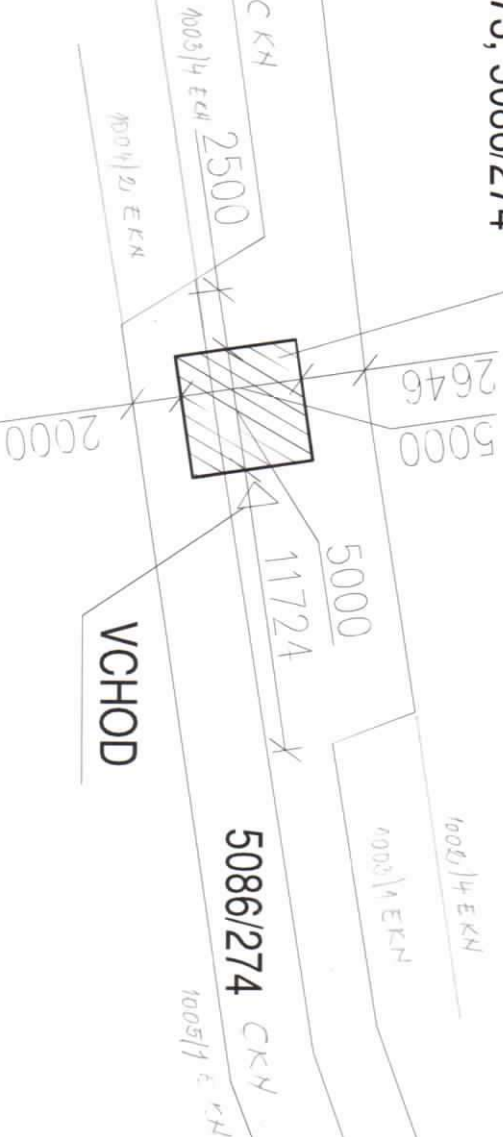

5086/273 CKN

5086/274 CKN

VCHOD

5087

5088/1

5088/2

5086/216

5086/220

5086/15

ZODPOVEDNÝ PROJEKTANT	VYPRACOVAL	Ing. RASTISLAV MIKULA	
Ing. Rastislav MIKULA	Ing. Rastislav MIKULA	Pronoškických partizánov č. 70, 038 61 Vrútky TEL / FAX : +421 (0) 43 450 30 94/+421 (0) 43 450 30 96 E-mail: prononlat@azetel.sk	
NÁZOV : REKREAČNÁ CHATA			
MIESTO STAVBY A INVESTOR: Investor: Jozef Dikoš, Andrea Dikošová, Tulská 2979/25, Žilina Miesto: Nezbudská Lúčka, p.č. 5086/273, 5086/274			
OBSAH VÝKRESU: SITUÁCIA			
FORMÁT:	1xA4	MIERKA:	VÝKRES Č. 1
DATEM:	2./2020	ÚČEL:	Ohľadene stavby
PROFESIA:	ARCHITEKTÚRA		